



**MOUTON RIVOM**

---

---



**WERKZEUGE  
AUS HARTMETALL**

Die Kunst der Umformtechnik

**MASCHINEN**

INNENSCHLEIFMASCHINEN

POLIERBÖCKE

SCHÄLKÖPFE

MOUTON RIVOM ist ein bedeutender Akteur im Bereich der Hartmetallwerkzeuge für die Metallumformung. Das Spektrum reicht von Drahtziehwerkzeugen bis zu den komplexesten Matrizen und Stempeln.

Als starke Unternehmensgruppe können wir unseren Industriekunden maßgeschneiderte Lösungen für alle Bedarfsfälle anbieten.

## Werkzeuge aus Hartmetall

- Schlagwerkzeuge
- Schnitt- und Tiefziehwerkzeuge
- Rückwärtsfliesspresswerkzeuge
- Spezialwerkzeuge für das Kaltfliesspressen und die Rohrfertigung
- Ziehwerkzeuge
- Profilziehsteine
- Drahtziehwerkzeuge
- Extrusionswerkzeuge

## Maschinen

- Innenschleifmaschinen für die Reparatur von Hartmetall-Ziehsteinen
- Polierböcke
- Drahtschälköpfe

## Anwendungsgebiete

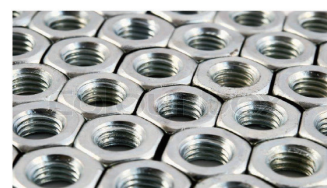
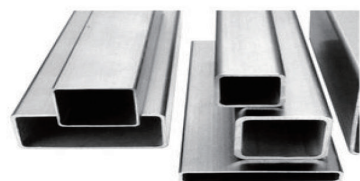
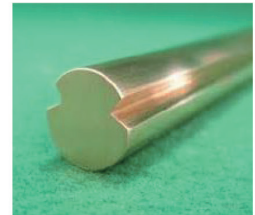
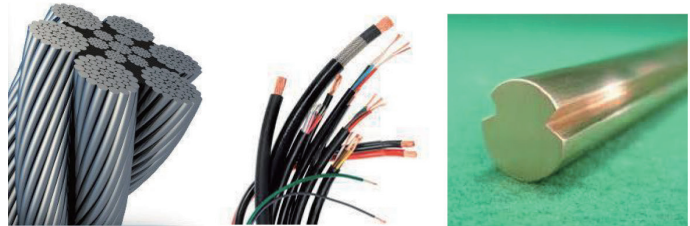

## KNOW-HOW

- Schleifen und manuelles Polieren mit Bakelit
- 6 verschiedene Aufschumpfverfahren garantieren eine deutlich längere Standzeit der Werkzeuge
- Schrupfstähle, Hartmetalle entsprechend der Endanwendung, Sonderstähle



## F&D

- Werkzeugentwicklung mit CAD-CAM-Systemen auf der Grundlage von Kundendaten
- Technische Lösungsvorschläge
- Zusammenarbeit mit Herstellern von Extrusionsköpfen

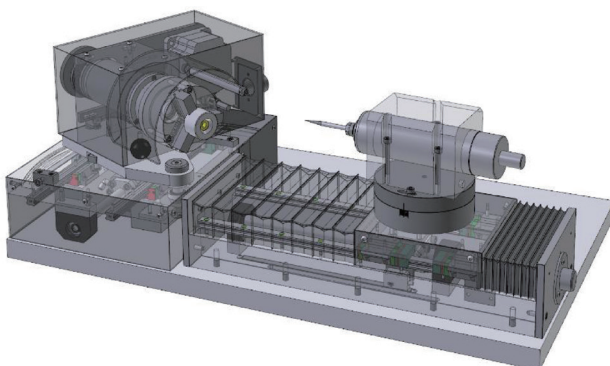
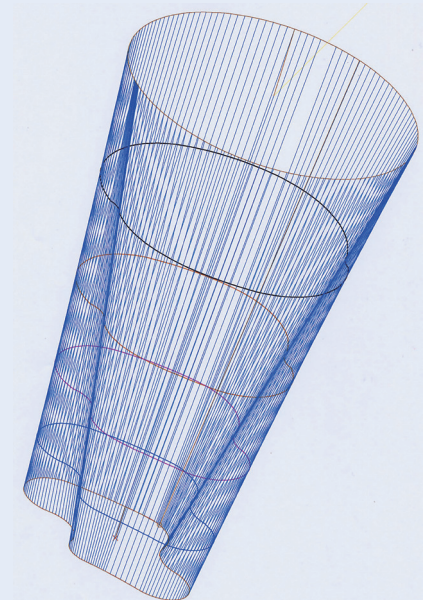

## ENTWICKLUNG VON DESIGN UND HERSTELLUNG:

Bedarf für internen Gebrauch → Design  
 → Umsetzung → Test → Verbesserung  
 → externer Kunde → internes und  
 externes Feedback → Verbesserung

## KUNDENSPEZIFISCHE FERTIGUNG

**Design:** "Spezialschrumpfverfahren", segmentierte Einsätze für stark beanspruchte Werkzeuge: Bearbeitung schwieriger Materialien, komplexer Formen und großer Teile.

**Anwendungsbereiche:** Automobil, Luftfahrt, Bauwesen, Fahrräder, usw.

## KALTSCHLAGMATRIZEN UND -STEMPEL



## KALTSCHLAGMATRIZEN



## KALT- UND WARMSCHLAGMATRIZEN



TIEFZIEHRING  
(Innendurchmesser 300mm)



TIEFZIEHMATRIZEN  
FÜR DIE KOSMETIKINDUSTRIE



WERKZEUGE ZUR HERSTELLUNG VON MUNITION



## MATRIZEN UND STEMPEL FÜR SPRÜHDOSEN, GETRÄNKEDOSEN UND WEICHE TUBEN



## MATRIZEN, STEMPEL UND VERSCHIEDENE WERKZEUGE FÜR BATTERIEN



WERKZEUGE ZUR METALLUMFORMUNG

PRODUKTBEISPIELE AUS DER PRODUKTION MIT UNSEREM  
SPEKTRUM FÜR KALTFLIESSPRESSEN



FLIESSPRESSMATRIZEN



MATRIZEN UND DORNE FÜR DIE ROHRFERTIGUNG



PROFIL- UND FORMZIEHSTEINE UND DORNE



SPIRALFÖRMIGE RIPPENZIEHDORNE

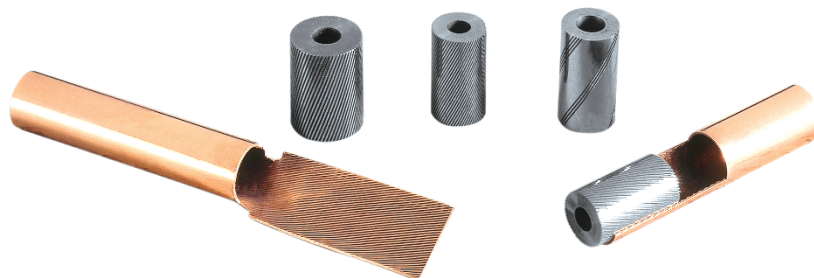

DORNE ZUR HERSTELLUNG VON MINI-ROHREN

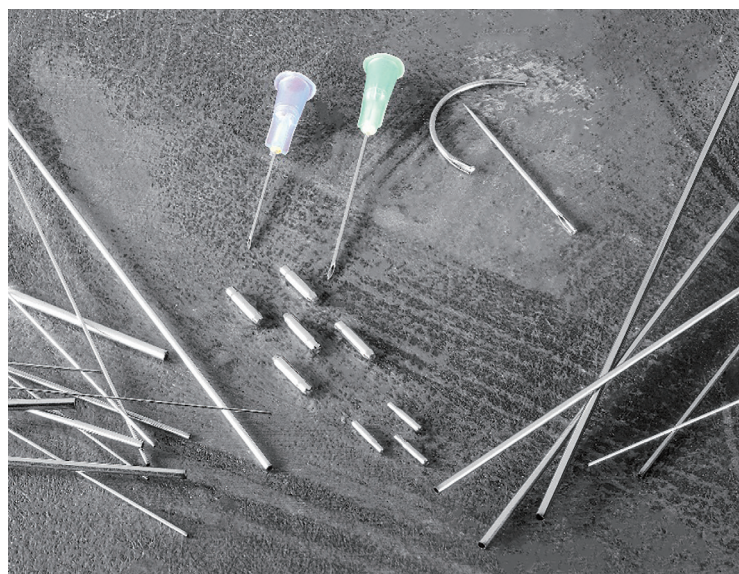



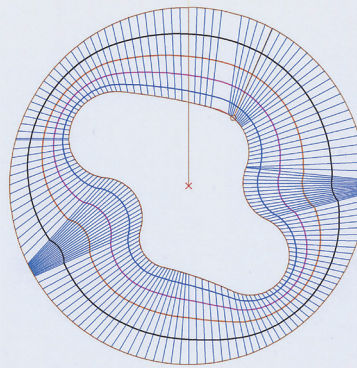
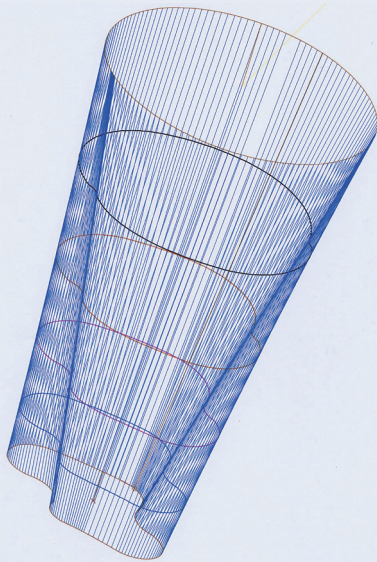

**PROFIL:** alle Formen dreidimensional möglich (konisches Ziehhol)

- Abmessungen von 0,5 mm bis 160 mm
- Toleranz: +/- 0,005 mm
- computergestützte Maßkontrolle

WERKZEUGE FÜR DRÄHTE UND KABEL

## PRODUKTBEISPIELE AUS DER PRODUKTION MIT UNSEREN ZIEHSTEINEN



DRAHTZIEHSTEINE



DRUCKZIEHSTEINE

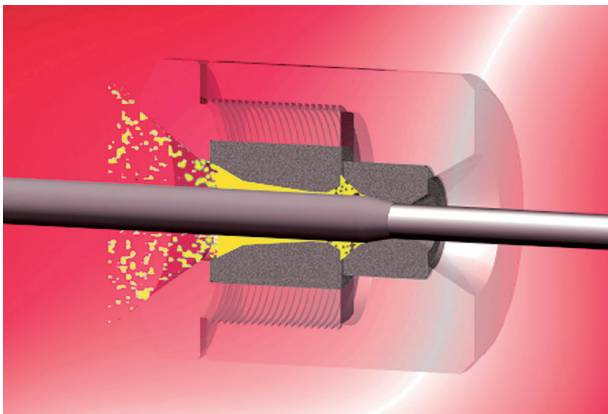

ZIEH- UND FÜHRUNGSROLLEN



VERSTELLBARE MATRIZEN UND ZIEHBACKEN



## EXTRUSIONSMATRIZEN, STEMPEL, DRAHTFÜHRUNGEN FÜR DIE DRAHT- UND ELEKTROKABELINDUSTRIE

### UNSER SORTIMENT AN EXTRUSIONSWERKZEUGEN

- Stahl
- Hartmetall
- Diamant
- Einfache Drähte
- zweiadrige Kabel
- mehradrige Kabel
- Flachkabel, usw.



### DRAHTFÜHRUNGEN, EXTRUDIER-MATRIZEN ZUR HERSTELLUNG VON SCHWEISSELEKTRODEN





## IG100 A

### Vollautomatische Horizontal-Innenschleifmaschine

- Spannfutter  $\varnothing 100$  mm
- Programmverwaltung durch numerische Steuerung
- für Bohrung von  $\varnothing 0,80$  bis  $\varnothing 30$  mm
- Präzision der Maschine:  $5 \mu\text{m}$
- Winkelpräzision von  $\pm 30''$
- neue motorische Winkelverstellung (von  $0$  bis  $75^\circ$ )
- Achsenverwaltung durch Mikroschrittmotor
- Speicherung von 5 Arbeitsdurchläufen nach dem ersten Werkstück
- Wiederholung der gespeicherten Arbeitsdurchläufe für identische Profile
- verschiedene Schleifspindeln als Option (Wahl je nach zu bearbeitendem Material und Durchmesser)
- vollgekapselter Arbeitsbereich für die Sicherheit des Benutzers

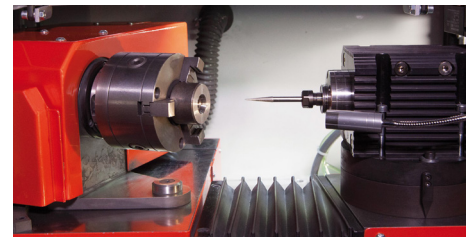

## IG100 C

### Vollautomatische Horizontal-Innenschleifmaschine

- klassische Ausführung ohne Schutzhaube

## IG125 A

Vollautomatische Horizontal-  
Innenschleifmaschine für Nassschliff

- 1.Spannfutter  $\varnothing 125\text{mm}$  oder  $\varnothing 160\text{mm}$
- Programmverwaltung durch numerische Steuerung
- für Bohrung bis  $\varnothing 70\text{ mm}$
- Präzision der Maschine:  $5\ \mu\text{m}$
- einfache Handhabung
- Achsenverwaltung durch Mikroschrittmotor
- Speicherung von 5 Arbeitsdurchläufen nach dem ersten Werkstück
- neue motorische Winkelverstellung (von 0 bis  $75^\circ$ )
- Winkelpräzision:  $\pm 30''$
- Wiederholung der gespeicherten Arbeitsdurchläufe für identische Profile
- verschiedene Schleifspindeln als Option (Wahl je nach zu bearbeitendem Material und Durchmesser)
- vollgekapselter Arbeitsbereich für die Sicherheit des Benutzers

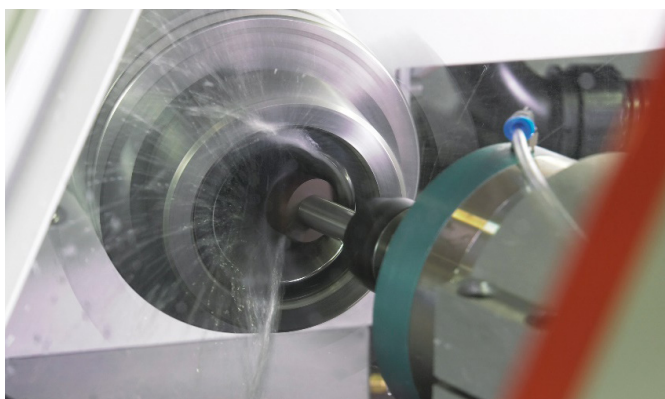
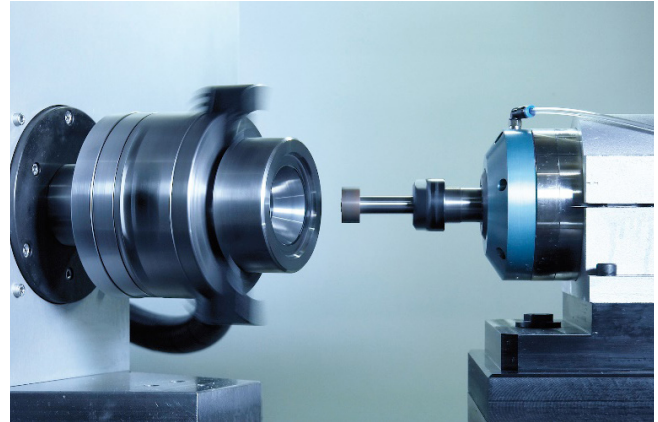

- Zentralschmierung für leichtere Wartung
- Kühlschmierstoffzufuhr für besseres Schruppen, Halbschlichten und Schlichten

Unsere manuellen Polierböcke sind zum Polieren von verschiedenen Werkstücken und Materialien geeignet. Sie sind mit Sicherheitseinrichtungen, elektronischem, stufenlosem Antrieb und Bremse ausgestattet.

## MP1

### Polierbock

- ausgestattet mit Spannfutter  $\varnothing$  80 mm
- Spannfutter vollgekapselt für die Sicherheit des Benutzers
- Drehzahl von 0-1500 U/min oder 0-3000 U/min
- geringer Platzbedarf



## MP2

### Polierbock

- ausgestattet mit verschiedenen Systemen zur Werkstückaufnahme (Spannfutter  $\varnothing$ 100 oder  $\varnothing$ 125 mm, Zangen, Magnetplatte, mit Rückführung, usw.)
- Spannfutter vollgekapselt zur Sicherheit des Benutzers
- Bedienung über festes Bedienfeld
- Drehzahl 0-1500 U/min
- einfache Handhabung
- Option: Maschine auf Werkbank



## MP3

### Polierbock auf Werkbank

- ausgestattet mit verschiedenen Systemen zur Werkstückaufnahme (Spannfutter  $\varnothing$ 160,  $\varnothing$ 200 oder  $\varnothing$ 250mm, Zangen, Magnetplatte, mit Rückführung, usw.)
- vollgekapseltes Spannfutter für die Sicherheit des Benutzers, mit Sicherheitsschlüssel
- Neigungsverstellung des Polierbocks zur bequemeren Bedienung
- einfaches Bedienfeld und Sicherheitspedal
- Drehzahl 0-1500 U/min
- Möglichkeit der Einstellung des Verhältnisses Drehmoment / Geschwindigkeit zur Anpassung an das zu bearbeitende Werkstück
- verschiedene Optionen



## ANWENDUNGEN

- Nichteisendraht (Kupfer, Messing, Aluminium, usw.)
- Eisendraht (hoch- und niedriggekohlter Stahl, Edelstahl usw.)
- geschälter Durchmesser gemäß Materialien bis 18 mm



## DAS PRINZIP DES DRAHTSCHÄLENS

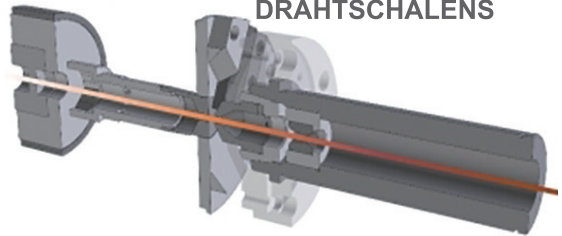

## TR01

### Schälkopf

für Durchmesser  
bis maximal 5 mm

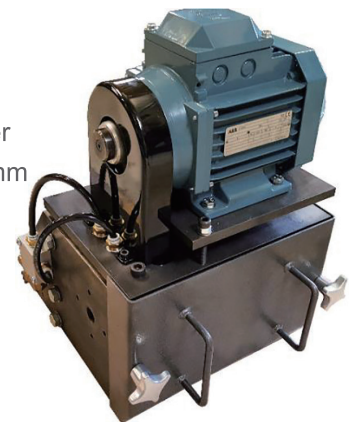

## MR

### Maschine mit dem TR02 Schälkopf

- Stahlgestell
- Schaltkasten
- Späneförderer



## TR02

### Schälkopf

Besonders starrer Schälkopf für Drähte  
mit einem Durchmesser bis 18 mm je  
nach Material.



## FÜR WEITERE INFORMATIONEN

[contact@moutonrivom.com](mailto:contact@moutonrivom.com)

+33 (0)3 80 51 81 31

[www.moutonrivom.com](http://www.moutonrivom.com)



## VERBINDUNGSBÜRO DEUTSCHLAND

[freho@moutonrivom.com](mailto:freho@moutonrivom.com)

+49 (0)69 96217644

Walter-Kolb-Str. 9-11

60594 Frankfurt – Deutschland



**MOUTON RIVOM S.A.S.**

Rue de la Justice,  
21220 Gevrey-Chambertin, France



**MOUTON RIVOM S.A.S.**

3 Chemin de Thil,  
01700 St.-Maurice-De-Beynost, France